

SEUSTER



Iso Speed Cold 100

Das Tor für alle Tiefkühlfälle

**Isoliertes Schnellaufstor
als Kühl- und Tiefkühlabschluss**

www.seuster.de



Iso Speed Cold 100

Isoliertes Schnelllaufftor als Kühl- und Tiefkühlabschluss

Das Iso Speed Cold 100 ist die perfekte Ein-Tor-Lösung für Ihren Kühl- und Tiefkühlbereich. Das Tor bringt alle Eigenschaften mit, die bei Temperaturunterschieden benötigt werden. Das schnelle Öffnen und Schließen verhindert, dass kalte Luft durch das geöffnete Tor entweicht. Hierdurch werden die Energiekosten reduziert. Verschleißarme Gegengewichte sorgen für einen ebenso sicheren wie schnellen Lauf.



Durch die Windlastklasse bis 5 nach DIN EN 12424 ist das Tor als Außentor geeignet.



Schnelles Öffnen und Schließen verhindern, dass kalte Luft entweicht und spart dadurch Energiekosten ein.



Festes Torblatt mit bestem Wärmedurchgangskoeffizienten $U_0 = 0,57 \text{ W}/(\text{m}^2 \cdot \text{K})$.



Das serienmäßige Lichtgitter erfüllt die Anforderungen gemäß DIN EN 13241 und sichert die Schließebene bis zu einer Höhe von 2500 mm ab.



Nothandkette zur Öffnung und Schließung ist im Standard enthalten.



Für eine optimale Montage an nahezu jeder Einbaustelle stehen verschiedene Beschlagsarten zur Verfügung.



Bereits im Standard steht für einen optimalen Wärmedurchgangskoeffizienten ein ThermoFrame zur Verfügung.



Neben der Standardfarbe Grauweiß RAL 9002 kann optional unter weiteren 200 Farben gewählt werden.

Beheizte Torkomponenten.

Bei dem Iso Speed Cold 100 werden im Standard das Steuerungsgehäuse, der Antrieb, die Seitenteile inklusive Bodenplatte und der Andichtrahmen beheizt. Die Heizung hilft eine Eisbildung am Tor bei Minustemperaturen zu vermeiden.

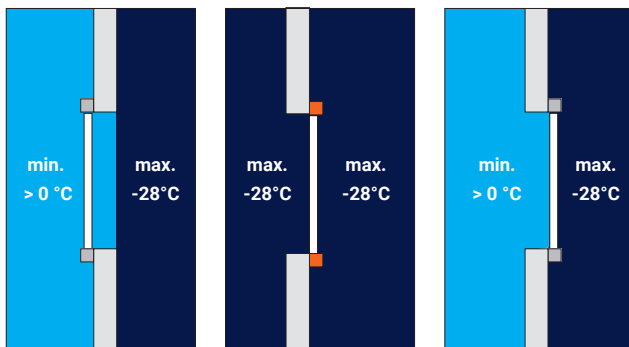
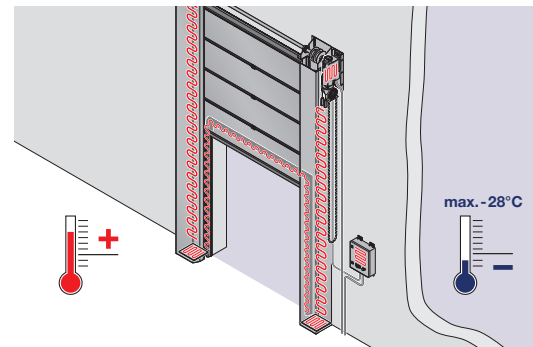

Mögliche Temperaturbereiche.

Das Iso Speed Cold 100 kann bis zu -28 °C eingesetzt werden. Der Temperaturunterschied von Anschlag- auf Gegenseite kann bis zu 40°C betragen.

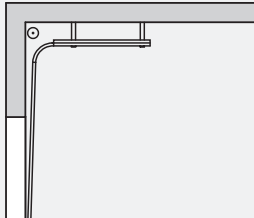
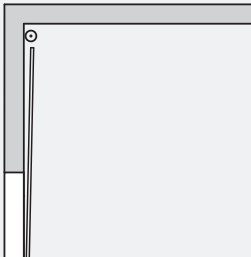
| | Iso Speed Cold H 100 H-Beschlag (höhergeführt) | | Iso Speed Cold V 100 V-Beschlag (vertikal) |
|---|--|--|--|
|  | <p>Größenbereich</p> <p>Breite (LDB) max. 5000 mm</p> <p>Höhe (LDH) max. 5000 mm</p> <hr/> <p>Sturzbedarf min. 750 mm</p> <hr/> <p>Gewichtsausgleich</p> <p>Gegengewichte und Gurtmechanismus</p> |  | <p>Größenbereich</p> <p>Breite (LDB) max. 5000 mm</p> <p>Höhe (LDH) max. 5000 mm</p> <hr/> <p>Sturzbedarf min. LDH + 585 mm</p> <hr/> <p>Gewichtsausgleich</p> <p>Gegengewichte und Gurtmechanismus</p> |

| | |
|---|---|
| <p>Geschwindigkeit</p> <p>mit serienmäßiger 3-phasiger FU-Steuerung AK 500 FUE-1</p> <p>Öffnen max. 1,5 – 2,0 m/s</p> <p>Schließen max. 0,5 m/s</p> <hr/> <p>Wärmedämmung (EN ISO 12567-1)</p> <p>$U_p=0,57 \text{ W}/(\text{m}^2 \cdot \text{K})$ Torgröße 4000 x 4000 mm</p> <hr/> <p>Schalldämmung (EN 717-1)</p> <p>R = 26 dB (ohne Verglasung)</p> <hr/> <p>Luftdurchlässigkeit (EN 12427)</p> <p>Klasse 3</p> <hr/> <p>Widerstand gegen eindringendes Wasser (EN 12424)</p> <p>Klasse 3</p> | <p>Torblatt</p> <p>Bautiefe 100 mm</p> <p>Lamellenhöhe 500 mm</p> <hr/> <p>Torblattfarben</p> <p>Standard Grauweiß, RAL 9002 Stucco</p> <p>Optional über 200 Farben in Anlehnung an RAL</p> <hr/> <p>Beschlagsarten</p> <p>V-Beschlag Einbau innerhalb und außerhalb des TK-Bereichs</p> <p>H-Beschlag Einbau außerhalb des TK-Bereichs</p> <hr/> <p>Notöffnung / Notschließung</p> <p>Nothandkette</p> |
|---|---|

ThermoFrame.

Ein Kunststoffprofil trennt das Torseitenteil vom Baukörper und unterbricht an dieser Stelle entstehende Wärmebrücken. Darüber hinaus dämmen zusätzliche Dichtungslippen auf beiden Seiten und im oberen Bereich das Tor noch besser ab.

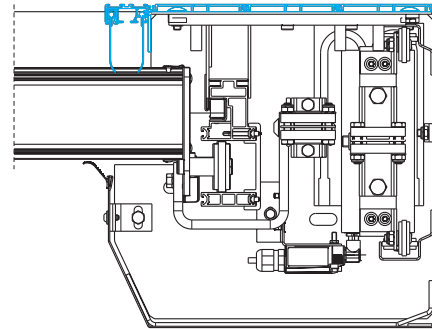

Torkonstruktion..

Bei dem Iso Speed Cold erfolgt die Antriebsunterstützung durch Gegengewichte in den Führungen. Bei diesem Tor kommen extrem langlebige Gurte zum Einsatz. Durch den Einsatz von Gegengewichten reduzieren sich Ihre Instandhaltungskosten.

100 mm starke Lamellen.

Die thermisch getrennten Stahllamellen sind mit Polyurethan-Hartschaum ausgeschäumt. Die Außen- und Innenseite ist im Standard in RAL 9002 mit einer Stucco-Oberflächen-Struktur erhältlich. Optional ist eine Lackierung der Lamellen möglich.

| | | Lichte Breite | | | |
|-------------|------|---------------|------|------|------|
| | | 2000 | 3000 | 4000 | 5000 |
| Lichte Höhe | 5000 | 0,70 | 0,59 | 0,54 | 0,50 |
| | 4000 | 0,74 | 0,63 | 0,57 | 0,54 |
| | 3000 | 0,79 | 0,68 | 0,63 | 0,59 |
| | 2000 | 0,90 | 0,79 | 0,74 | 0,70 |

U-Wert in W/(m².K)



Sicherheitsausstattung nach DIN EN 13241

Sicherheitslichtgitter mit Softstopp, IP 67, max. 2500 mm hoch zur Überwachung der Schließebene, Strahlenabstand 45 mm

Torkonstruktion nicht selbsttragend

Material Seitenteile Stahl, beheizt

Steuerung 3-phasige FU-Steuerung
AS 500 FUE-1, beheizt

Antrieb Aufsteckantrieb beheizt

Schutzart

Antrieb IP 54
Steuerung IP 65

Aufhaltezeit 1 – 200 Sekunden

Potentialfreie Kontakte

Standard 3
Optional Erweiterungsplatine für zusätzliche potentialfreie Kontakte

Bauseitige Leistungen

1. Zuleitung

- zweite Elektroleitung zum Tor für die Versorgung der Heizung in den Zargenseitenteilen notwendig
- bei Betätigung der Hauptschalter am Tor, bleiben die Heizungen weiter aktiv und vermeiden Vereisungen

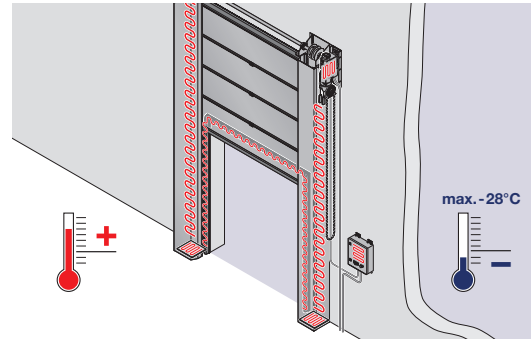

2. Fußbodenheizung

- erforderlich im Bereich der Torschließebene
- Abdeckung des kompletten Öffnungsbereiches des Tores und der Seitenteiltiefe sowie ca. weitere 200 mm, um ein Anfrieren des Torblattes wirksam zu verhindern

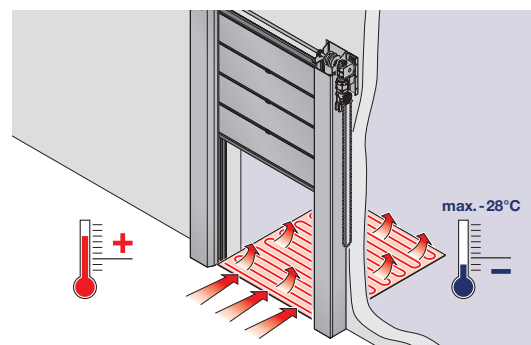

3. Luftschleier

- zur Minimierung des Temperaturanstieges im Tiefkühlbereich
- Installation auf der wärmeren Seite, um den Luftstrom von der warmen Seite zur kalten Seite der Öffnung wirksam zu reduzieren

TIPP: Installieren Sie einen Kaltluftschleier, dieser hat einen besserem Wirkungsgrad als eine Warmluftschleier.

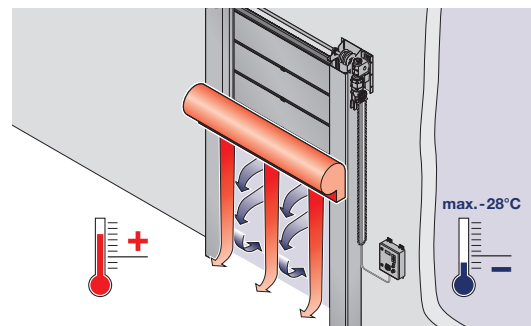

4. Luftentfeuchter

- zur wirksamen Absenkung der Luftfeuchtigkeit bei hohen Temperaturunterschieden und hoher Luftfeuchtigkeit
- zur Minimierung der Vereisungsbildung auf der Tiefkühlseite
- Montage auf der wärmeren Seite

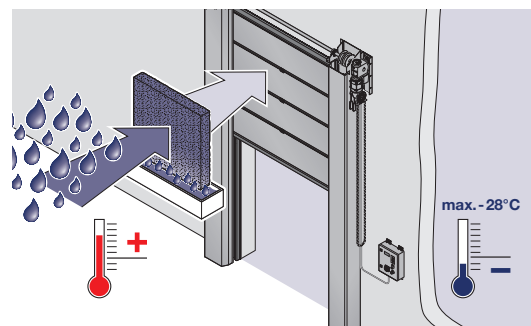

Für eine genaue Bewertung der Einbausituation wenden Sie sich bitte mit Angaben zur Temperatur und Luftfeuchtigkeit an Ihre Ihren zuständigen SEUSTER Gebietsverkaufsleiter.

Einbaudaten Iso Speed Cold 100.

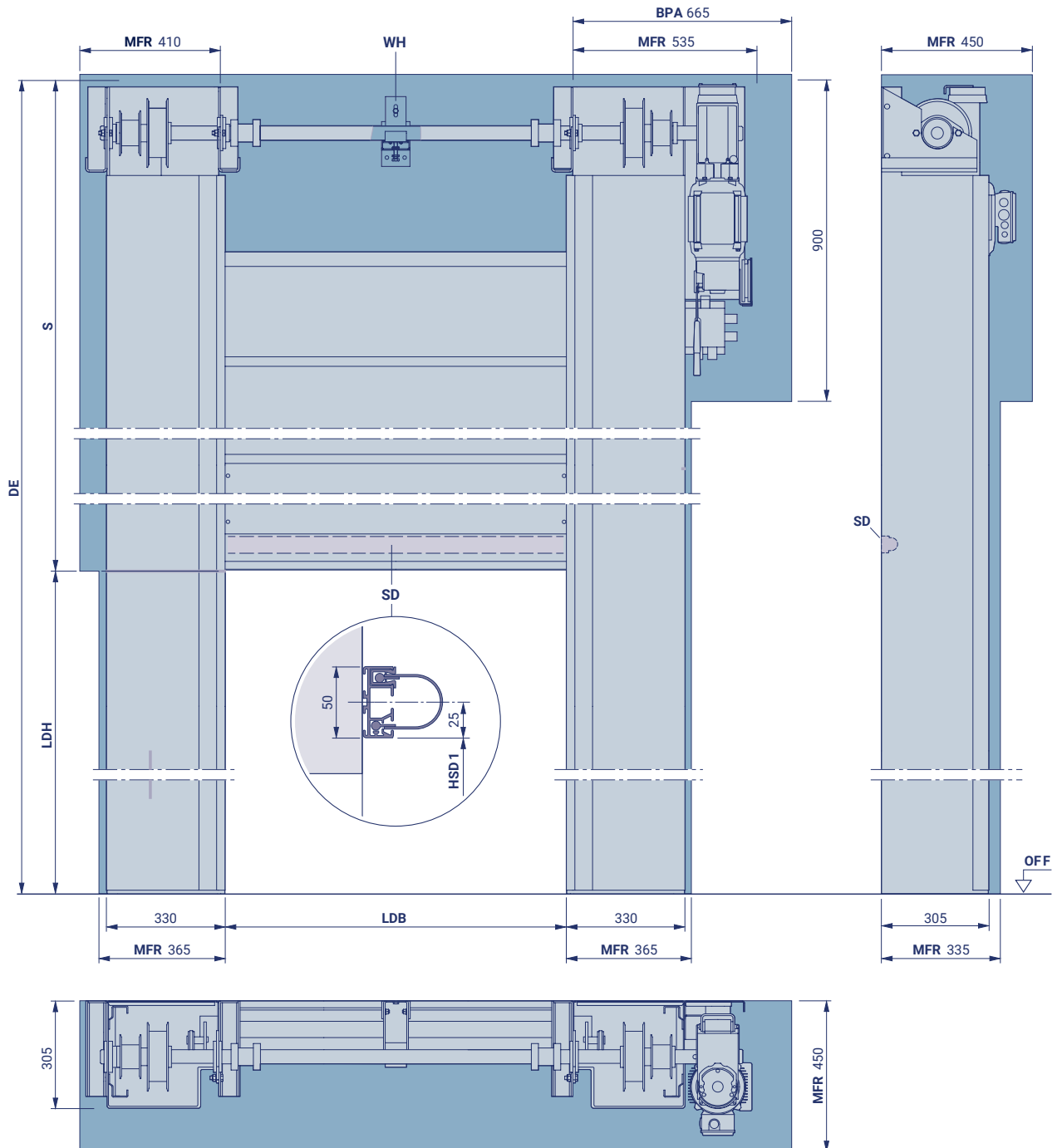

- | | |
|---|---|
| BPA benötigter Platzbedarf für Montage und Demontage Antrieb | LDB lichte Durchfahrtsbreite LDB > 3500 (1 x) |
| DE Deckenhöhe 2 x LDH + 585 | MFR Freiraum für Toreinbau |
| HSD1 Höhe der Sturzdichtung (Maß auf Anfrage) | S Sturzbedarf \geq LDH + 585 |
| LDH lichte Durchfahrtshöhe | SD Sturzdichtung |
| | WH Wellenhalter |

Einbaudaten Iso Speed Cold 100.

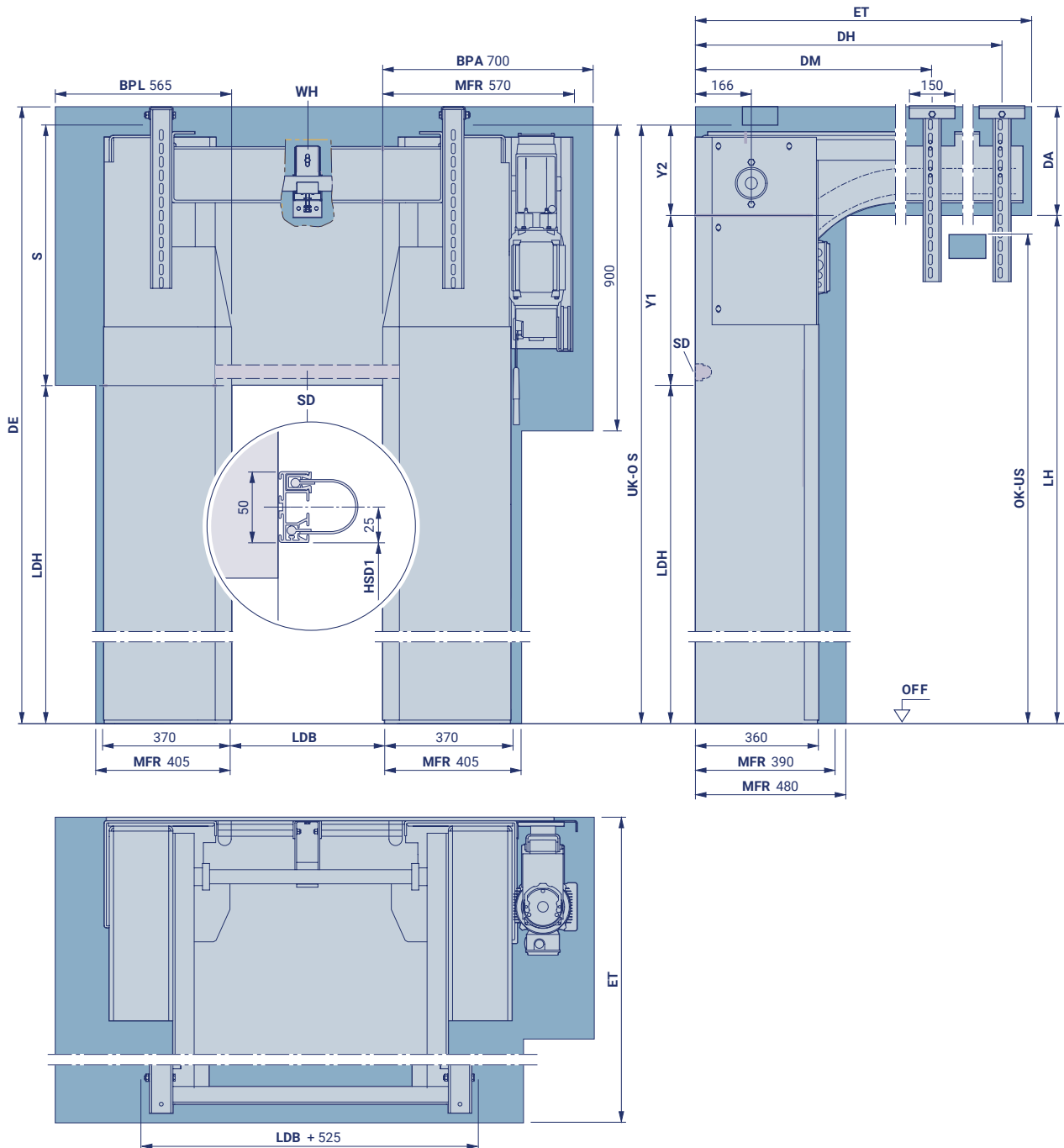

| | | | | | |
|------------|--|-------------|---|-----------|---|
| BPA | benötigter Platzbedarf für Montage und Demontage Antrieb | HSD1 | Höhe der Sturzdichtung (Maß auf Anfrage) | UK | Unterkante |
| BPL | benötigter Platzbedarf für Montage und Demontage Stützlager | LDB | lichte Durchfahrtsbreite | US | untere Störkontur |
| DA | Deckenabstand $DE - LDH - S + Y2$ | LDH | lichte Durchfahrthöhe | WH | Wellenhalter |
| DE | Deckenhöhe $DA + LDH + S - Y2$ | LH | Laufschienenhöhe $LDH + S - Y2$ ($\geq LDH + Y1$) | | $LDH + S - 405 < 2845: LH + 76$ $LDH + S - 405 \geq 2845: LH + 21$ |
| DH | Deckenanker hinten $ET - 120$ | MFR | Freiraum für Toreinbau | Y1 | $LDH + S - 405 < 2845: 440$ $LDH + S - 405 \geq 2845: 495$ |
| DM | Deckenanker Mitte 1015 ($ET > 1250$) | OK | Oberkante | Y2 | $LDH + S - 405 < 2845: 310$ $LDH + S - 405 \geq 2845: 255$ |
| ET | minimale Einschubtiefe $2 \times LDH - (LDH + S) + 1060$, min. 1250 | OS | obere Störkontur | | |
| | | S | Sturzbedarf ≥ 750 , maximal $LDH + 585$ | | |
| | | SD | Sturzdichtung | | |

SEUSTER